



3-WEGE-VAKUUM-MAGNETVENTILE, SERVOGESTEUERT

3D-Zeichnungen sind auf der Website www.vuotecnica.net verfügbar

Die 3-Wege-Vakuum-Magnetventile dieser Baureihe haben zwei Positionen, mit pneumatisch betätigten Kegelschließern. Sie können normal geschlossen oder offen verwendet werden, unabhängig davon. Sie bestehen aus einem eloxierten Aluminiumkörper, in dem die Verbindungsanschlüsse hergestellt werden, zwei auf einem Edelstahlchaft montierten HNBR-Verschließern, einer speziellen Verbundmembran für die Servosteuerung und einer Feder für die Rückstellung der Verschlüsse; ein Stellglied, das von einer elektrischen Spule betätigt wird, steuert die Druckluftversorgung.

Die besondere Ausführung dieser Ventile ermöglicht es, die Reibung und die inneren dynamischen Spannungen auf ein Minimum zu reduzieren; daraus ergibt sich eine hohe Eingriffsgeschwindigkeit und eine Garantie für einen dauerhaften Betrieb.

Die elektrische Spule ist standardmäßig vollständig kunstharzummantelte, wasserdichte Ausführung, Isolationsklasse F (bis 155 °C) nach EN 60664-Normen, mit elektrischen Anschlüssen an drei Klemmen von 6,3 mm, für Stecker nach EN 175301-803.

Schutzart IP 54; IP 65 mit eingestecktem Stecker.

Zulässige Toleranz des Nennwertes der Spannung: ±10%.

Maximale Absorption: 20 A.V. bei AC und 18 W bei DC

Die elektrische Spule kann um 360° gedreht werden. Der Stecker ist um 180° auf der Spule drehbar und kann auf Wunsch mit LEDs, mit Entstörschaltung und/oder mit Überspannungs- und Verpolungsschutz geliefert werden.

Die 3-Wege-Vakuum-Magnetventile werden in der Regel eingesetzt, um das Vakuum an Zuführungen und Palettieren mit Sauggreifern, Robotern, Bogenanlegern, Beutelöffnern und in all den Fällen, in denen ein schneller Austausch zwischen der Saugleistung der Vakuumpumpe und der Lufteinbringung in den Kreislauf erforderlich ist, zur schnellen Wiederherstellung des Atmosphärendrucks abzufangen.

Technische Daten

Betriebsdruck: 0,5 bis 3000 mbar absolut

Druck der Servosteuerung (X): siehe Tabellen

Temperatur des angesaugten Fluids: - 5 bis + 60 °C

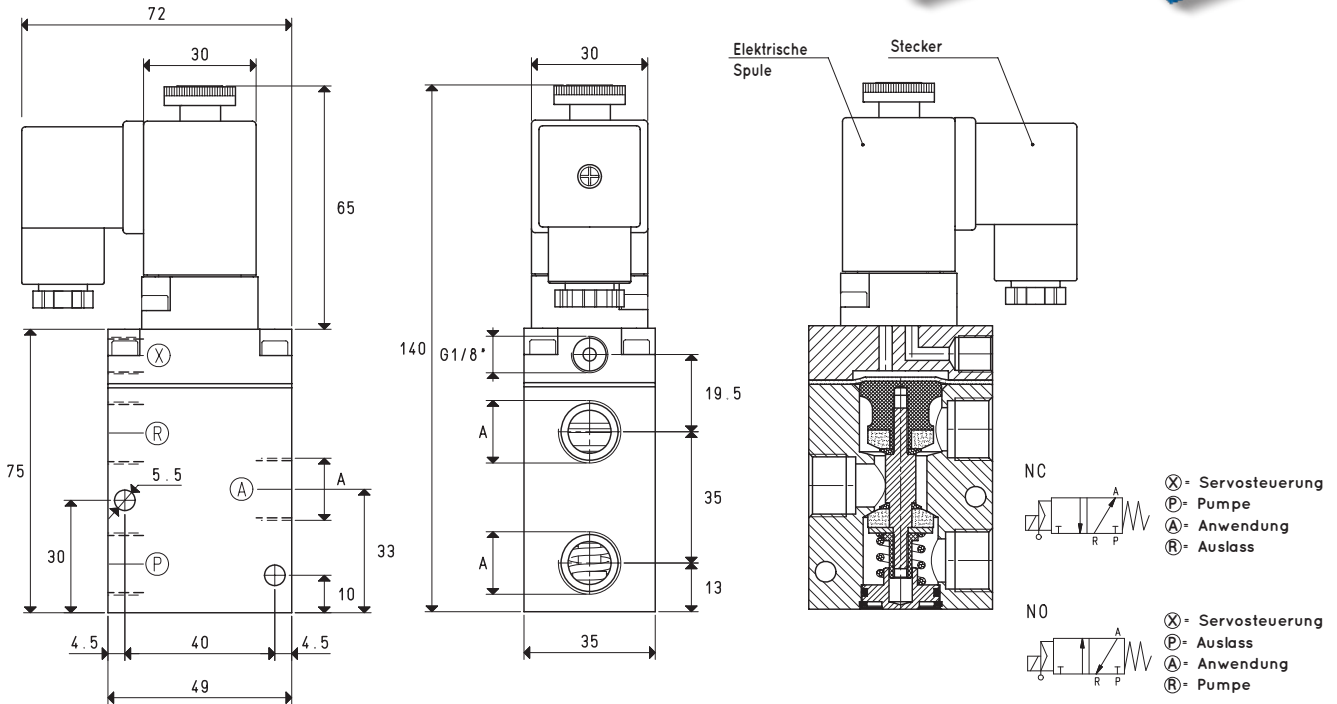

Art.	A Ø	Max. Durchfluss m³/h	Vakuumgrad mbar abs.		Reaktionszeit msec		Blenden- öffnung Ø	Durchgangs- Abschnitt mm²	Betriebs- Servosteuerung (X) *bar	Gewicht kg
			min	max	akt.	deakt.				
07 01 11	G1/4"	6	1000	0.5	16	27	8.5	56.8	4 ÷ 7	0.56
07 02 11	G3/8"	10	1000	0.5	16	27	11.5	103.8	4 ÷ 7	0.54

Ersatzteile		07 01 11	07 02 11
Dichtungssatz für Magnetventile	Art.	00 07 271	00 07 271
Steuermembran für Magnetventile	Art.	00 07 229	00 07 229

Hinweis: Die Spule und der Stecker sind nicht Bestandteil des Magnetventils und müssen daher separat bestellt werden (siehe Zubehör für Elektroventile).

Die Servosteuerung der Magneventile muss mit ungeschmierter Druckluft, 5 Mikron Filtration, nach ISO 8573-1 Klasse 4 versorgt werden.

Umwandlungsverhältnis: N (Newton) = Kg x 9.81 (Schwerkraft);

inch = $\frac{\text{mm}}{25.4}$; pounds = $\frac{\text{g}}{453.6} = \frac{\text{kg}}{0.4536}$

Adapter für GAS - NPT-Gewinde sind erhältlich auf S. 1.134

3-WEGE-VAKUUM-MAGNETVENTILE, SERVOGESTEUERT

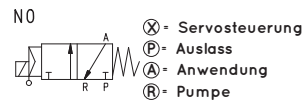
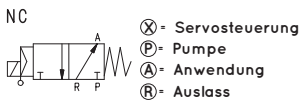
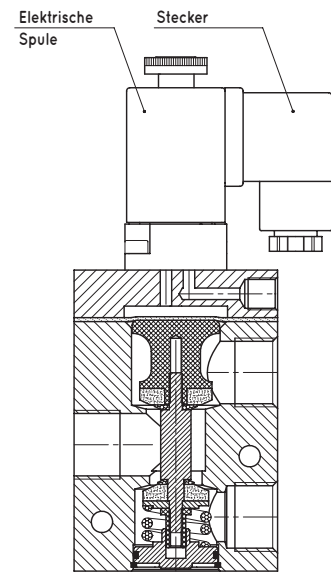
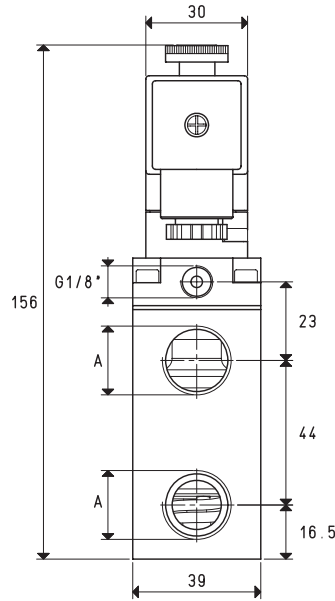
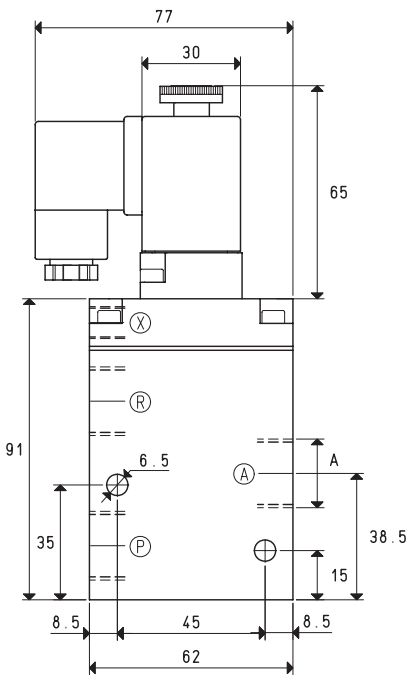

Art.	A Ø	Max. Durchfluss m³/h	Vakuumgrad mbar abs.		Reaktionszeit msec		Blenden- öffnung Ø	Durchgangs- Abschnitt mm²	Betriebs- Servosteuerung (X) *bar	Gewicht kg
			min	max	akt.	deakt.				
07 03 11	G1/2"	20	1000	0.5	16	40	15.0	176	6 ÷ 8	0.73
Ersatzteile					07 03 11					
Dichtungssatz für Magnetventile			Art.		00 07 272					
Steuermembran für Magnetventile			Art.		00 07 230					

* Für Drücke von 4 ÷ 6 bar zur Servosteuerung, fügen Sie dem Artikel die Buchstaben LP hinzu.

Hinweis: Die Spule und der Stecker sind nicht Bestandteil des Magnetventils und müssen daher separat bestellt werden (siehe Zubehör für Elektroventile).

Die Servosteuerung der Magneventile muss mit ungeschmierter Druckluft, 5 Mikron Filtration, nach ISO 8573-1 Klasse 4 versorgt werden.

Umwandlungsverhältnis: N (Newton) = Kg x 9.81 (Schwerkraft);

inch = $\frac{\text{mm}}{25.4}$; pounds = $\frac{\text{g}}{453.6} = \frac{\text{kg}}{0.4536}$

Adapter für GAS - NPT-Gewinde sind erhältlich auf S. 1.134



3-WEGE-VAKUUM-MAGNETVENTILE, SERVOGESTEUERT

3D-Zeichnungen sind auf der Website www.vuototecnica.net verfügbar

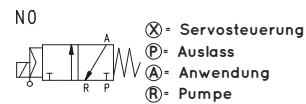
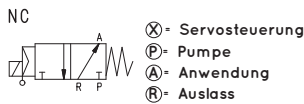
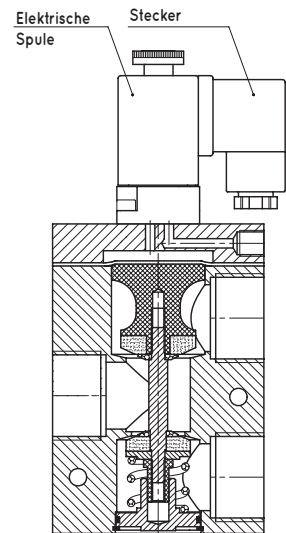
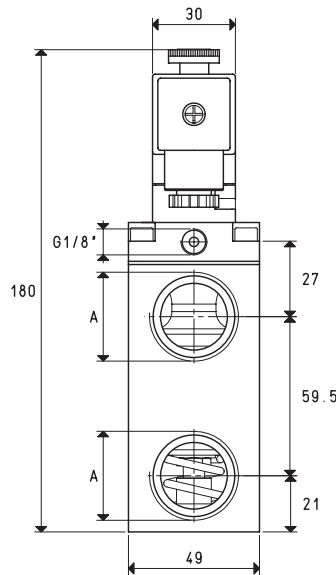
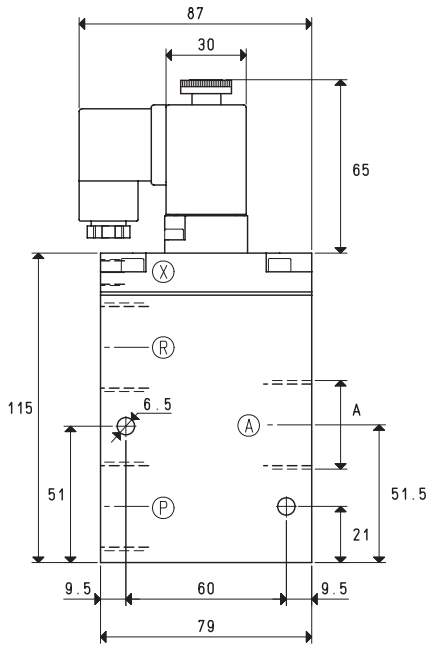

Art.	A Ø	Max. Durchfluss m³/h	Vakuumgrad mbar abs.		Reaktionszeit msec		Blenden- öffnung Ø	Durchgangs- Abschnitt mm²	Betriebs- Servosteuerung (X) *bar	Gewicht kg	
			min	max	akt.	deakt.					
07 04 11	G3/4"	40	1000	0.5	16	40	20	314	6 ÷ 8	1.25	
07 05 11	G1"	90	1000	0.5	18	42	25	490	6 ÷ 8	1.16	
Ersatzteile			07 04 11				07 05 11				
Dichtungssatz für Magnetventile			Art.	00 07 273				00 07 273			
Steuermembran für Magnetventile			Art.	00 07 231				00 07 231			

* Für Drücke von 4 ÷ 6 bar zur Servosteuerung, fügen Sie dem Artikel die Buchstaben LP hinzu.

Hinweis: Die Spule und der Stecker sind nicht Bestandteil des Magnetventils und müssen daher separat bestellt werden (siehe Zubehör für Elektroventile).

Die Servosteuerung der Magneventile muss mit ungeschmierter Druckluft, 5 Mikron Filtration, nach ISO 8573-1 Klasse 4 versorgt werden.

Umwandlungsverhältnis: N (Newton) = Kg x 9.81 (Schwerkraft);

inch = $\frac{\text{mm}}{25.4}$; pounds = $\frac{\text{g}}{453.6} = \frac{\text{kg}}{0.4536}$

Adapter für GAS - NPT-Gewinde sind erhältlich auf S. 1.134

3-WEGE-VAKUUM-MAGNETVENTILE, SERVOGESTEUERT

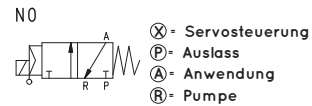
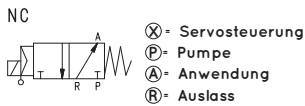
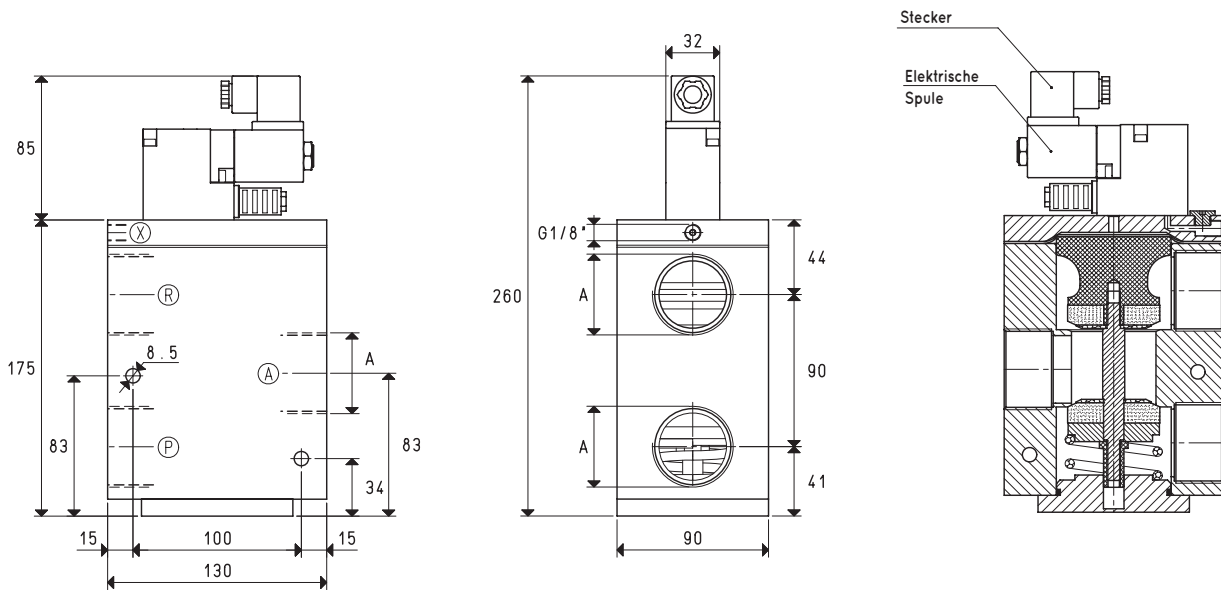

Art.	A Ø	Max. Durchfluss m³/h	Vakuumgrad mbar abs.		Reaktionszeit msec		Blenden- öffnung Ø	Durchgangs- Abschnitt mm²	Betriebs- Servosteuerung (X) *bar	Gewicht kg
			min	max	akt.	deakt.				
07 06 11	G1" 1/2	230	1000	0.5	60	38	40	1256	6 ÷ 8	4.79
Ersatzteile					07 06 11					
Dichtungssatz für Magnetventile			Art.		00 07 274					
Steuermembran für Magnetventile			Art.		00 07 232					

* Für Drücke von 4 ÷ 6 bar zur Servosteuerung, fügen Sie dem Artikel die Buchstaben LP hinzu.

Hinweis: Die Spule und der Stecker sind nicht Bestandteil des Magnetventils und müssen daher separat bestellt werden (siehe Zubehör für Elektroventile).

Die Servosteuerung der Magneventile muss mit ungeschmierter Druckluft, 5 Mikron Filtration, nach ISO 8573-1 Klasse 4 versorgt werden.

Umwandlungsverhältnis: N (Newton) = Kg x 9.81 (Schwerkraft);

inch = $\frac{\text{mm}}{25.4}$; pounds = $\frac{\text{g}}{453.6} = \frac{\text{kg}}{0.4536}$

Adapter für GAS - NPT-Gewinde sind erhältlich auf S. 1.134



3-WEGE-VAKUUMVENTILE, SERVOGESTEUERT, FÜR HOHE DURCHFLUSSMENGEN

Gestärkt durch unseren ständigen Wunsch nach Forschung und Innovation und durch unsere Erfahrung aus über vierzig Jahren Tätigkeit im Vakuumbereich haben wir diese neuen Magnetventile mit absolut innovativen Technologien entwickelt, um außergewöhnlich niedrige Eingriffszeiten, nahezu vernachlässigbare Lastverluste, minimale Gesamtabmessungen im Vergleich zu den großen Verbindungen, mit denen sie ausgestattet sind, zu gewährleisten.

Darüber hinaus haben wir sie aus Aluminiumbarren gewonnen, um auch nur die geringste Wahrscheinlichkeit eines Verlusts durch Transpiration zu eliminieren, die eine Fusion aufweisen könnte.

Diese neue Serie von Magnetventilen hat drei Möglichkeiten, zwei Positionen und besteht aus:

- einen eloxierten Aluminiumkörper, in dem die Verbindungsanschlüsse hergestellt sind;
- zwei auf Aluminiumkolben integrierte HNBR-Konusverschlüsse, pneumatisch betätigt, mit Federrückzug;
- ein Stellglied, das von einer elektrischen Spule angetrieben wird, um die Druckluftversorgung zu steuern.

Die Konstruktion dieser Ventile, insbesondere das ursprüngliche System von Teflon®-Pads, mit dem die Kolben ausgestattet sind, ermöglicht es, die Reibung und die inneren dynamischen Spannungen auf ein Minimum zu reduzieren, was zu einer hohen Eingriffsgeschwindigkeit und einer Garantie für einen dauerhaften Betrieb führt. Sie können normal geschlossen oder offen verwendet werden, unabhängig davon.

Die elektrische Spule des Stellgliedes ist standardmäßig vollständig kunstharzummantelte, wasserdichte Ausführung, Isolationsklasse F (bis 155°C) nach EN 60664-Normen, mit elektrischen Anschlüssen an drei Klemmen von 6,3 mm, für Stecker nach EN 175301-803.

Schutzart IP 54; IP 65 mit eingestecktem Stecker.

Zulässige Toleranz des Nennwertes der Spannung: ± 10%.

Maximale Absorption: 20 VA im Wechselstrom und 18 W im Gleichstrom.

Die elektrische Spule kann um 360° gedreht werden. Der Stecker ist um 180° auf der Spule drehbar und kann auf Wunsch mit LEDs, mit Entstörschaltung und/oder mit Überspannungs- und Verpolungsschutz geliefert werden.

Es handelt sich um 3-Wege-Vakuum-Magnetventile für Durchflussraten von über 200 m³/h: sie werden normalerweise für die Unterbrechung des Vakuums an Zuführern und Palettieren mit Sauggreifern, Vakuum-Thermoformmaschinen und -Verpackungsmaschinen, Robotern, Papierenlegern, Sackaufreißern und überall dort eingesetzt, wo ein schneller Austausch zwischen der Ansaugung der Vakuumpumpe und dem Lufteinlass in den Kreislauf für eine schnelle Wiederherstellung des Umgebungsdrucks erforderlich ist.

Technische Daten

Betriebsdruck: 0,5 bis 1000 mbar absolut

Druck an der Servosteuerung (X): 4 bis 8 bar

Temperatur des angesaugten Fluids: - 5 bis + 60°C



3D-Zeichnungen sind auf der Webseite www.vuototecnica.net verfügbar

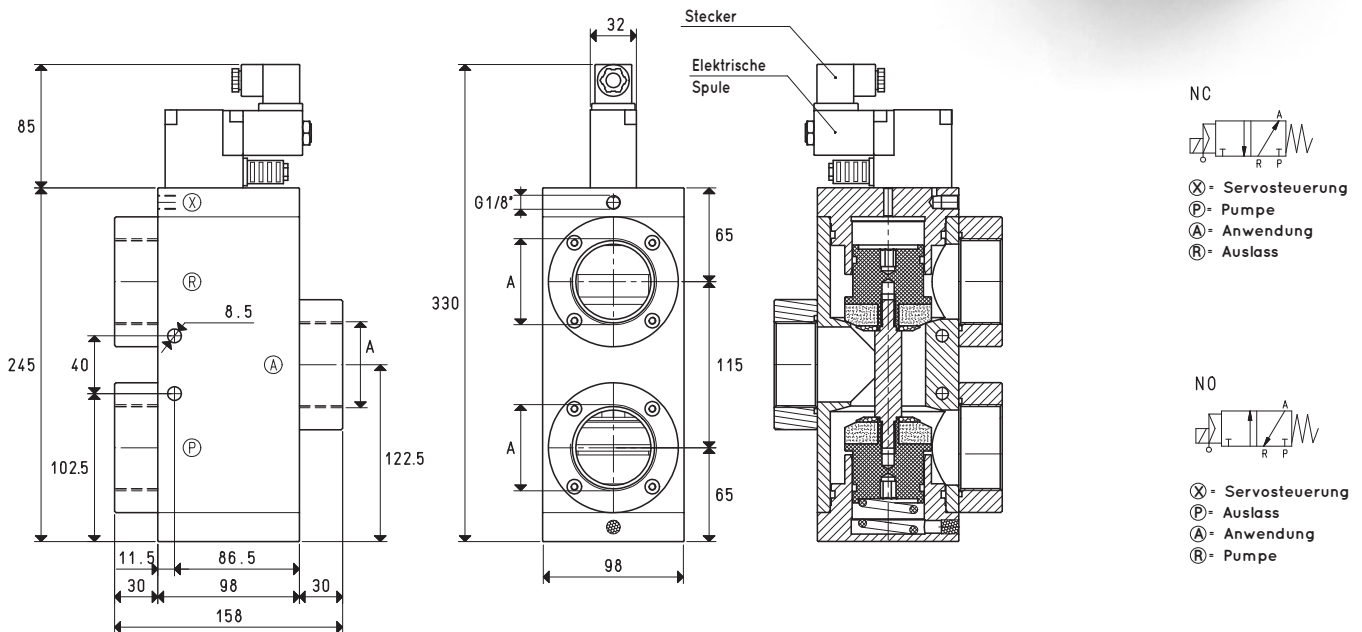

Art.	A	Max. Durchfluss m ³ /h	Vakuumgrad mbar abs.		Reaktionszeit msec		Blenden- öffnung Ø	Durchgangs- Abschnitt mm ²	Betriebs- Servosteuerung (X) bar	Gewicht kg
			min	max	akt.	deakt.				
07 08 11	G2"	390	1000	0.5	78	50	52	2123	4 ÷ 8	5.87
Ersatzteile					07 08 11					
Dichtungssatz für Magnetventile			Art.		00 07 372					

Hinweis: Die Spule und der Stecker sind nicht Bestandteil des Magnetventils und müssen daher separat bestellt werden (siehe Zubehör für Elektroventile).

Die Servosteuerung der Magneventile muss mit ungeschmierter Druckluft, 5 Mikron Filtration, nach ISO 8573-1 Klasse 4 versorgt werden.

Umwandlungsverhältnis: N (Newton) = Kg x 9.81 (Schwerkraft);

inch = $\frac{mm}{25.4}$; pounds = $\frac{g}{453.6} = \frac{kg}{0.4536}$

Adapter für GAS - NPT-Gewinde sind erhältlich auf S. 1.134

3-WEGE-VAKUUMVENTILE, SERVOGESTEUERT, FÜR HOHE DURCHFLUSSMENGEN

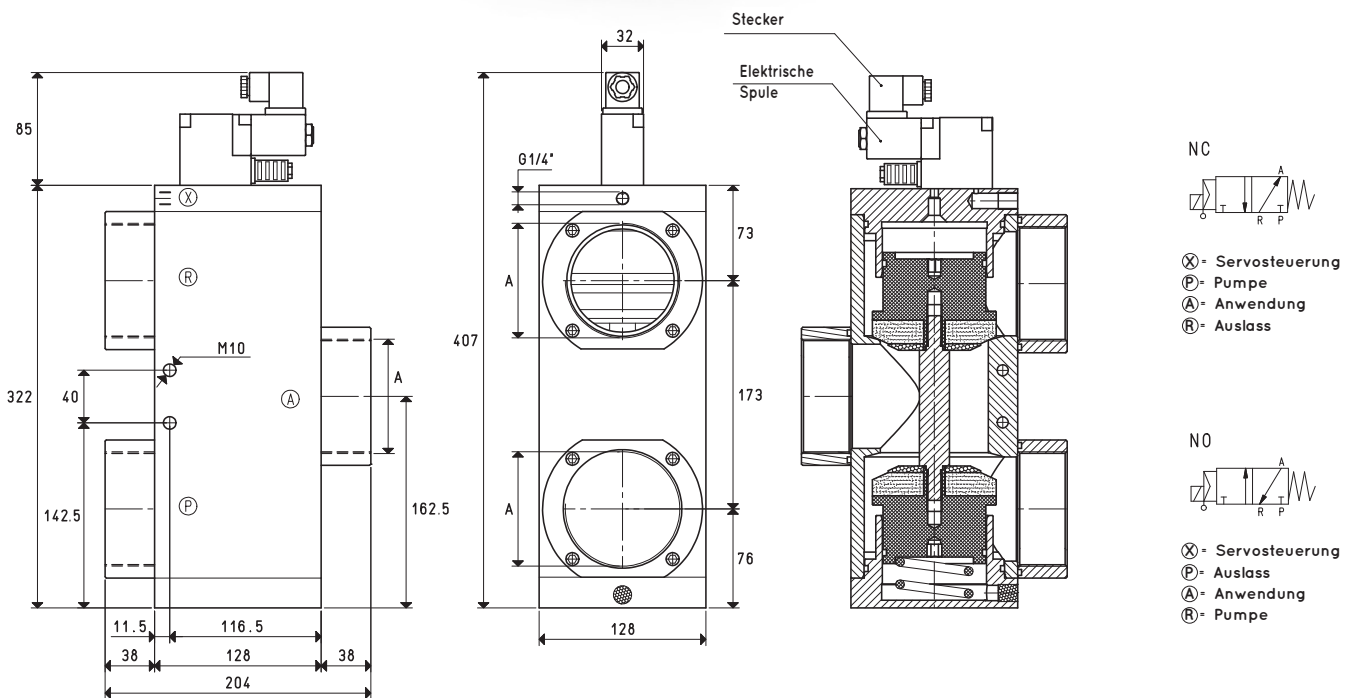

Art.	A	Max. Durchfluss	Vakuumgrad		Reaktionszeit		Blendenöffnung	Durchgangsabschnitt	Betriebs-Servosteuerung (X)	Gewicht
	Ø	m³/h	mbar abs. min	mbar abs. max	msec akt.	msec deakt.	Ø	mm²	*bar	kg
07 09 11	G3"	750	1000	0.5	132	84	80	5024	4 ÷ 8	11.8
Ersatzteile			07 09 11							
Dichtungssatz für Magnetventile			Art.		00 07 382					

Hinweis: Die Spule und der Stecker sind nicht Bestandteil des Magnetventils und müssen daher separat bestellt werden (siehe Zubehör für Elektroventile).
 Die Servosteuerung der Magneventile muss mit ungeschmierter Druckluft, 5 Mikron Filtration, nach ISO 8573-1 Klasse 4 versorgt werden.

Umwandlungsverhältnis: N (Newton) = Kg x 9.81 (Schwerkraft);

inch = $\frac{\text{mm}}{25.4}$; pounds = $\frac{\text{g}}{453.6} = \frac{\text{kg}}{0.4536}$

Adapter für GAS - NPT-Gewinde sind erhältlich auf S. 1.134