



PNEUMATISCHE MINIVAKUUMPUMPEN DOP 06 und DOP 10

Pneumatische Minivakuumpumpen sind kleine, in sich geschlossene Einheiten zur Vakuumzeugung, die ausschließlich mit Druckluft betrieben werden und sich durch ihre geringe Größe auszeichnen. Sie bestehen aus:

- Einem kleinen, geschweißten Stahlblechtank;
- Einem Hülsenventil zum Abfangen von Druckluft;
- Einem Druckregler mit Manometer und Filter;
- Einem Vakuumerzeuger, der mit Druckluft arbeitet;
- Einem pneumatischen Ventil zur Versorgung der Vakuumerzeuger, das durch den Vakuumschalter gesteuert wird;
- Einem Vakuumschalter zur Einstellung des gewünschten Vakuumniveaus;
- Einem Vakuummeter zum direkten Ablesen des Vakuumniveaus;
- Einem Handventil zur Vakuumabscheidung während des Betriebs;
- Einem Saugfilter mit Papierfiltereinsatz FC;
- Einem Hahn für die Ableitung von Kondensat aus dem Tank.

Die Aufrechterhaltung des Vakuumgrades im Tank, der mit dem Vakuumschalter voreingestellt ist, erfolgt vollständig automatisch. Die pneumatischen Minivakuumpumpen eignen sich für die Ausrüstung kleinerer Anlagen, Arbeitseinheiten, fest oder fahrbar, die ein Vakuum benötigen, wie z.B.:

- Wagen mit Saugreifern zum Befestigen und Transportieren von Glas und Kristallen;
- Vakuum-Aufspannsysteme für die Wartung von Skiern, zum Bohren oder Pantografieren von Marmor, zum Polieren von Gegenständen aus Zinn, Kupfer oder Silber, usw.;
- Saugheber zum Heben von Fernsehern und Haushaltsgeräten im Allgemeinen, zum Einbau von Glas in Fenster, zum Zuführen von Blech zu Pressen, usw.

Die pneumatischen Minivakuumpumpen benötigen keinen elektrischen Strom, sondern nur Druckluft bei einem Druck von 4 ÷ 6 bar; für diese Eigenschaft wird empfohlen, sie in Arbeitsumgebungen mit Brand- oder Explosionsgefahr einzusetzen.

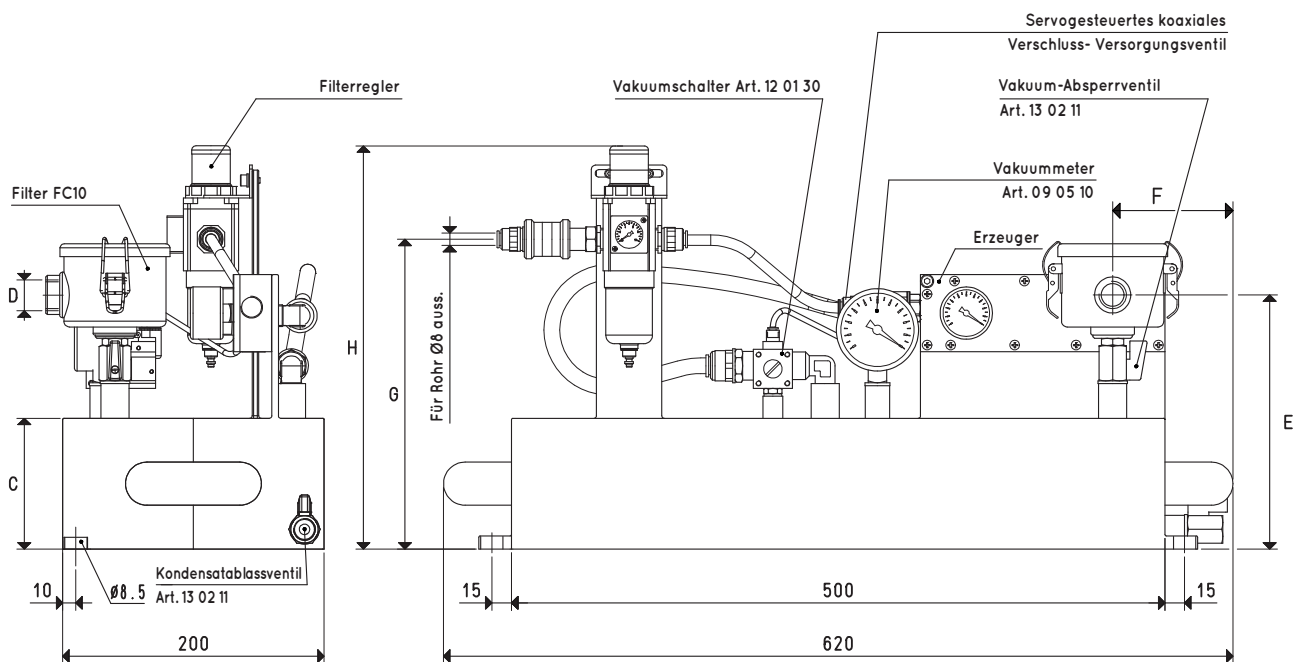

Art.	Tank Liter	Erzeuger Art.	Gerät pneumatisch Art.	C	D Ø	E	F	G	H	L	Gewicht kg
DOP 06 PVP 12 MX	6	PVP 12 MX	DOP 20 90	60	G3/8"	150	95	180	270	620	12.7
DOP 06 PVP 25 MX	6	PVP 25 MX	DOP 20 90	60	G3/8"	150	95	180	270	620	13.0
DOP 10 PVP 12 MX	10	PVP 12 MX	DOP 20 90	100	G3/8"	210	95	240	310	620	12.9
DOP 10 PVP 25 MX	10	PVP 25 MX	DOP 20 90	100	G3/8"	210	95	240	310	620	13.2

Hinweis: Vakuumerzeuger müssen mit ungeschmierter Druckluft, 5 Mikron Filtration, nach ISO 8573-1 Klasse 4 versorgt werden.

Umwandlungsverhältnis: N (Newton) = Kg x 9.81 (Schwerkraft);

inch = $\frac{\text{mm}}{25.4}$; pounds = $\frac{\text{g}}{453.6} = \frac{\text{kg}}{0.4536}$

Adapter für GAS - NPT-Gewinde sind erhältlich auf S. 1.134