

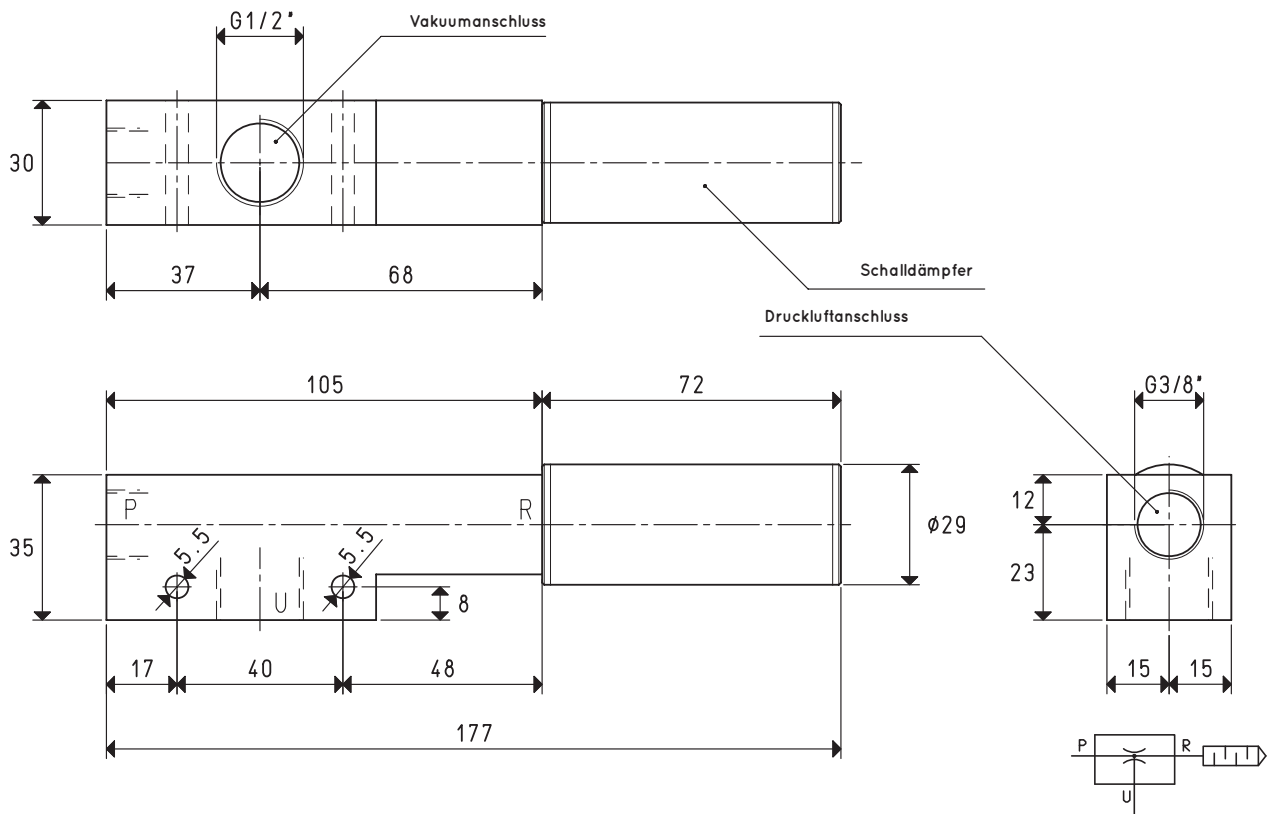

# EINSTUFIGE VAKUUMERZEUGER 15 05 08 SX, 15 05 10 SX und 15 07 10 SX

Der Betrieb dieser einstufigen Vakuumerzeuger basiert ebenfalls auf dem Venturi-Prinzip; sie unterscheiden sich von den oben beschriebenen dadurch, dass sie eine höhere Saugleistung und einen niedrigeren Zuluftdruck von weniger als 4 bar aufweisen, um die beste Leistung zu erzielen, sowie für den SSX ... Schalldämpfer mit hoher Schalldämmung, der serienmäßig am R-Abgasanschluss installiert ist.

Sie werden auch im Automobilbereich zum Dienst von Sauggreifern, zur Handhabung und zum Greifen von leicht porösen Gegenständen, Blechen, Holzpaneelen, Marmor- und Glasplatten und dergleichen eingesetzt. Vollständig aus eloxiertem Aluminium gefertigt.



P=DRUCKLUFTANSCHLUSS      R=AUSLASS      U=VAKUUMANSCHLUSS

Art.		15 05 08 SX			15 05 10 SX		
Menge der angesaugten Luft	m <sup>3</sup> /h	8.0	8.6	8.8	12.0	12.2	12.5
Maximaler Vakuumgrad	-KPa	40	60	90	40	60	90
Enddruck	mbar abs.	600	400	100	600	400	100
Versorgungsdruck	bar	2	3	3.5	2	3	3.5
Optimaler Versorgungsdruck	bar			3.5			3.5
Luftverbrauch	NI/s	2.8	3.8	4.3	3.7	5	5.5
Betriebstemperatur	°C			-20 / +80			-20 / +80
Lärmpegel bei Optimalem Versorgungsdruck	dB(A)			60			63
Gewicht	g			310			306
Ersatzteile		15 05 08 SX			15 05 10 SX		
Schalldämpfer	Art.	SSX 3/8"			SSX 3/8"		

Hinweis: Sämtliche Tabellenwerte gelten bei einem Umgebungsdruck von 1013 mbar und werden mit einem konstanten Versorgungsdruck erhalten.

Vakuumerzeuger müssen mit ungeschmierter Druckluft, 5 Mikron Filtration, nach ISO 8573-1 Klasse 4 versorgt werden.

Umwandlungsverhältnis: N (Newton) = Kg x 9.81 (Schwerkraft);

inch =  $\frac{\text{mm}}{25.4}$ ; pounds =  $\frac{\text{g}}{453.6} = \frac{\text{kg}}{0.4536}$

Adapter für GAS - NPT-Gewinde sind erhältlich auf S. 1.134



Luftdurchsatz (NI/s) bei verschiedenen Vakuumgrade (-KPa), bei optimalem Versorgungsdruck

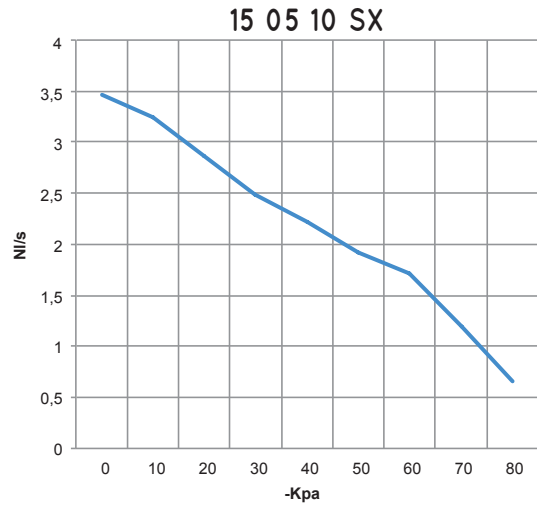
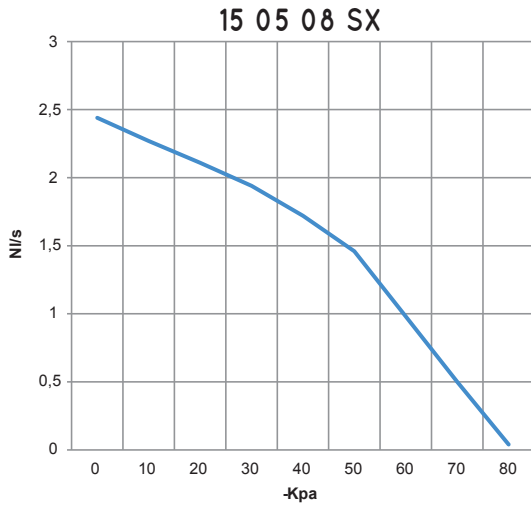

Erzeuger. Art.	Versorgungsdruck bar	Luftverbrauch NI/s	Luftdurchsatz (NI/s) bei verschiedenen Vakuumgraden (-KPa) Bei optimalem Versorgungsdruck										Max. Vakuum -KPa
			0	10	20	30	40	50	60	70	80		
15 05 08 SX	3.5	4.3	2.44	2.27	2.11	1.94	1.72	1.46	0.98	0.50	0.04	90	
15 05 10 SX	3.5	5.5	3.47	3.24	2.86	2.49	2.22	1.92	1.72	1.20	0.65	90	

Ausstoßzeiten (ms/l = s/m³) bei verschiedenen Vakuumgraden (-KPa), bei optimalem Versorgungsdruck

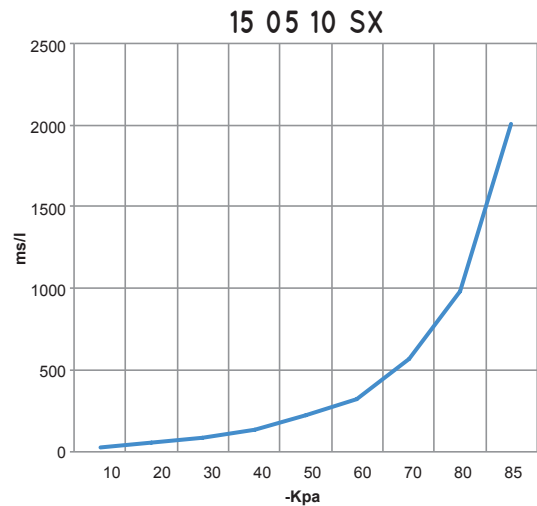
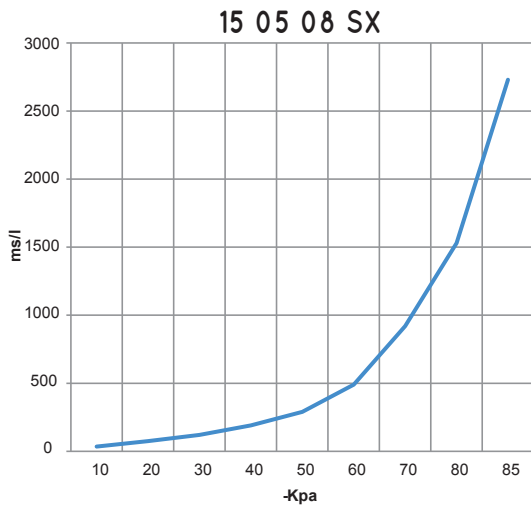

Erzeuger. Art.	Versorgungsdruck bar	Luftverbrauch NI/s	Ausstoßzeiten (ms/l=s/m³) bei verschiedenen Vakuumgraden (-KPa) Bei optimalem Versorgungsdruck										Max. Vakuum -KPa
			10	20	30	40	50	60	70	80	85		
15 05 08 SX	3.5	4.3	35	75	120	190	290	490	920	1530	2730	90	
15 05 10 SX	3.5	5.5	25	54	90	140	220	320	570	980	2012	90	