



KLEINE VAKUUMGREIFSYSTEME OCTOPUS

Das System OCTOPUS ist ein Vakuumgreifer mit einem oder mehreren druckluftbetriebenen Vakuumerzeugern (in Lieferumfang/ Artikelnummer inbegriffen).

Das System umfasst:

- ein Gehäuse aus eloxiertem Aluminium,
- eine Saugplatte aus eloxiertem Aluminium, mit in gleichmäßigen Abständen angeordneten, kalibrierten Löchern und einem perforierten Schaumgummibelag, der sowohl an glatten als auch rauhen oder unebenen Oberflächen für die nötige Anpassungsfähigkeit garantiert;
- einen mehrstufigen Vakuumerzeuger mit integrierter Schalldämpfung.

Diese OCTOPUS-Systeme können auf Anfrage mit anderen als in der Tabelle angegebenen Abmessungen, Saugplatten und Vakuumerzeugern geliefert werden.

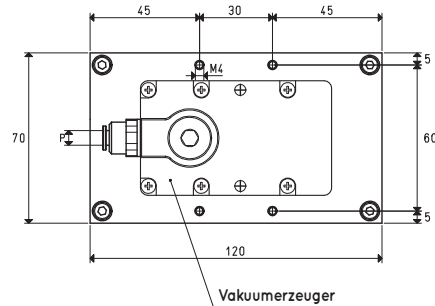
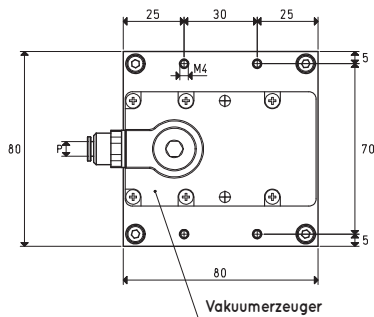
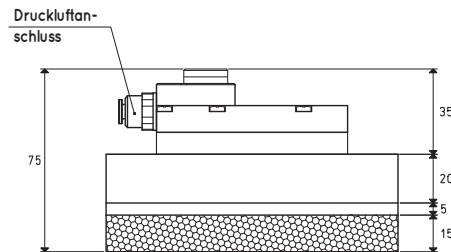
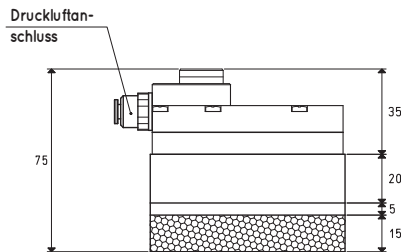

Art.		SO 08 08 X	SO 07 12 X
Saugplatte	Art.	PX 08 08	PX 07 12
Greifkraft	kg	3	4
Vakuumerzeuger (integriert)	Art.	M14PO	M14PO
Max Versorgungsdruck	bar	5	5
Maximaler Vakuumgrad	-kPa	85	85
Luftverbrauch bei 6 bar	l/s	2.5	2.5
Menge der angesaugten Luft	(N/m ³)	12.6	12.6
Einsatztemperatur	°C	-20 / +80	-20 / +80
Gewicht (inklusive Vakuumerzeuger/n)	kg	0.4	0.7
P Anschluss Druckluftrohr	Ø aussen	6	6

Hinweis: Der in der Tabelle angegebene Vakuumerzeuger ist integraler Bestandteil des OCTOPUS-Systems.

Hinweis: Sämtliche Tabellenwerte gelten bei einem Umgebungsdruck von 1013 mbar und werden mit einem konstanten Versorgungsdruck erhalten.

Die Vakuumerzeuger müssen mit ungeschmierter Druckluft, Filtration 5 Mikron, nach ISO 8573-1 Klasse 4 versorgt werden.

Umwandlungsverhältnis: N (Newton) = Kg x 9.81 (Schwerkraft); inch = $\frac{\text{mm}}{25.4}$; pounds = $\frac{\text{g}}{453.6} = \frac{\text{kg}}{0.4536}$