



FRAGEBOGEN VAKUUMGREIFSYSTEM OCTOPUS

Um ein Vakuum-Greifsystem Octopus richtig zu dimensionieren, ist es notwendig, die Eigenschaften der zu „nehmenden“ Last zu kennen und zu bewerten. Aus diesem Grund bitten wir Sie, das folgende Formular auszufüllen und per E-Mail oder Fax an uns zu senden. Wir beraten Sie gerne über die am besten geeigneten Sauggreifer zur Lösung Ihres Problems. Eine Zeichnung des zu behandelnden Produkts oder des Produkts selbst würde es uns ermöglichen, Ihnen die beste Lösung anzubieten.
E-mail: tecnico@vuototecnica.net
Fax: + 39 039 5320015

Firma

Anschrift

PLZ / Stadt

Land

Kontaktperson:

Telefon

Fax

E-mail

1) In welchem Industriezweig wird Octopus eingesetzt?

- | | | | |
|---------------------------------------|--|---|---------------------------------------|
| <input type="checkbox"/> Kunststoff | <input type="checkbox"/> Holz | <input type="checkbox"/> Glas/Solar | <input type="checkbox"/> Blech |
| <input type="checkbox"/> Marmor/Stein | <input type="checkbox"/> Keramik/Ton | <input type="checkbox"/> Papier/Pappe | <input type="checkbox"/> Verpackung |
| <input type="checkbox"/> Automotive | <input type="checkbox"/> Grafikdesign | <input type="checkbox"/> Pharmazie | <input type="checkbox"/> Lebensmittel |
| <input type="checkbox"/> Kosmetik | <input type="checkbox"/> Flaschenabfüllung | <input type="checkbox"/> Andere Industriezweige | |

2) Mit welchem Material wird das zu handhabende Produkt hergestellt?

- | | | | |
|-------------------------------------|--|--------------------------------|--|
| <input type="checkbox"/> Kunststoff | <input type="checkbox"/> Glas | <input type="checkbox"/> Holz | <input type="checkbox"/> Papier/Pappe |
| <input type="checkbox"/> Blech | <input type="checkbox"/> Marmor/Granit | <input type="checkbox"/> Gummi | <input type="checkbox"/> Anderes |

3) Wie ist die Oberfläche des zu entnehmenden Produkts?

- | | | | | |
|----------------------------------|----------------------------------|--------------------------------|----------------------------------|-----------------------------------|
| <input type="checkbox"/> Trocken | <input type="checkbox"/> Nass | <input type="checkbox"/> Glatt | <input type="checkbox"/> Rau | <input type="checkbox"/> Gefaltet |
| <input type="checkbox"/> Gewellt | <input type="checkbox"/> Flockig | <input type="checkbox"/> Porös | <input type="checkbox"/> Gewellt | <input type="checkbox"/> Geflammt |

4) Solche Verunreinigungen können auf der Grifffläche vorhanden sein:

- | | | | | |
|--------------------------------|---------------------------------|-----------------------------|-------------------------------------|--|
| <input type="checkbox"/> Staub | <input type="checkbox"/> Wasser | <input type="checkbox"/> Öl | <input type="checkbox"/> Lösemittel | <input type="checkbox"/> Anderes |
|--------------------------------|---------------------------------|-----------------------------|-------------------------------------|--|

5) Welche Temperatur hat das zu hebende Last?

Von.....°C bis +.....°C Für kurze Zeit °C Durchgehend °C

6) Was soll entnommen werden?

Produktbeschreibung:

- | | | | | |
|--|--|--|---|--|
| <input type="checkbox"/>  | <input type="checkbox"/>  | <input type="checkbox"/>  | <input type="checkbox"/>  | <input type="checkbox"/>  |
| <input type="checkbox"/>  | <input type="checkbox"/>  | <input type="checkbox"/>  | <input type="checkbox"/>  | <input type="checkbox"/> Anderes
 |





7) Welche Form hat das zu handhabende Produkt?

- Quadratisch
- Rechteckig
- Dreieckig
- Rund
- Unregelmäßig
- Anderes

8) Was sind die Abmessungen und das Gewicht der Last?

- Platte / Block
- Zylinder / Scheibe
- Paletten / Stege
- Balken / Latten

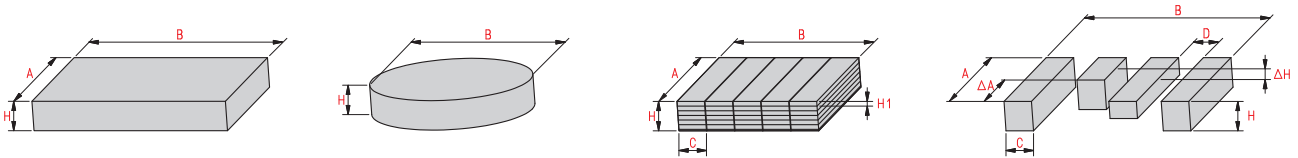

Abmessung	A	B	H	H1	C	D	ΔH	ΔA	Gewicht
Minimum	mm	mm	mm	mm	mm	mm	mm	mm	kg
Maximum	mm	mm	mm	mm	mm	mm	mm	mm	kg

9) Auf welchem Automaten soll der Octopus montiert werden?

- Anthropomorpher Roboter
- Portal mit kartesischen Achsen
- Anderes

10) Woher wird die Last genommen?

- Vom Förderband
- Von einer festen Platte
- Von anderen Automaten

11) Wie wird die Last behandelt?

- Vertikal
- Horizontal
- Beide Richtungen

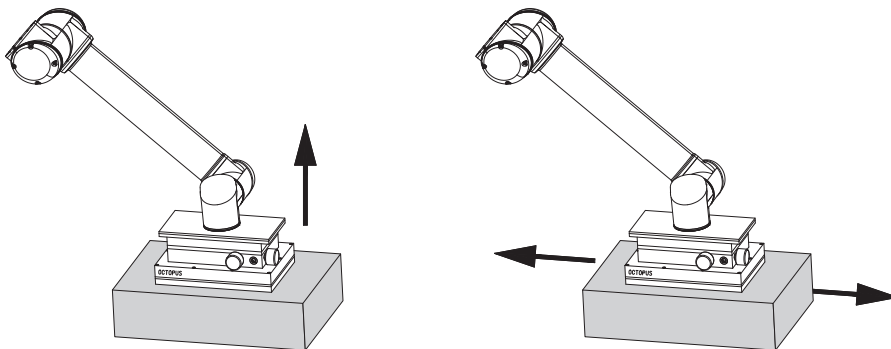

12) In welcher Position befindet die zu handhabende Last?

- Vertikal
- Horizontal
- Geneigt



13) Ist die Position der Last immer gut definiert?

- Ja Nein, es kann vorkommen, dass Abweichungen auftreten: mm

14) Welche sind die maximalen Beschleunigungswerte?

- Beschleunigung Achse Z m/s^2
 Beschleunigung Achse Y m/s^2
 Beschleunigung Achse X m/s^2

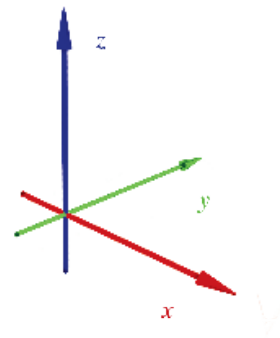

15) Wie wird das Produkt entnommen?

- Von oben Von unten seitlich

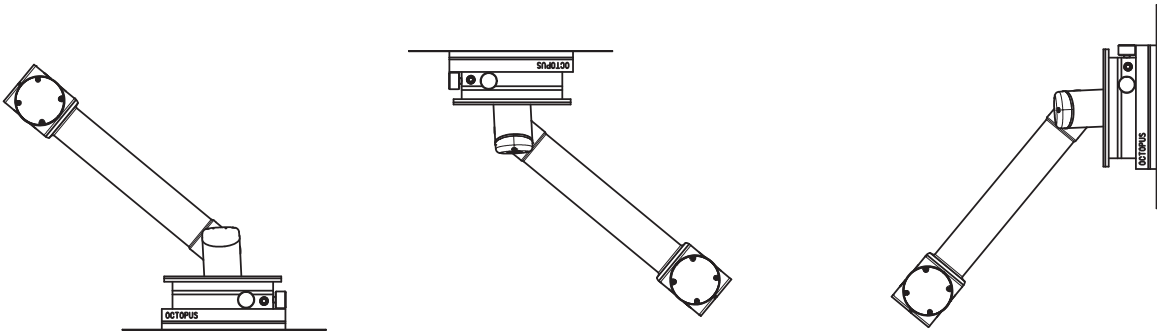

16) Welche können die maximalen Gesamtabmessungen des Greifersystems Octopus sein, bezogen auf Ihre Bedürfnisse?

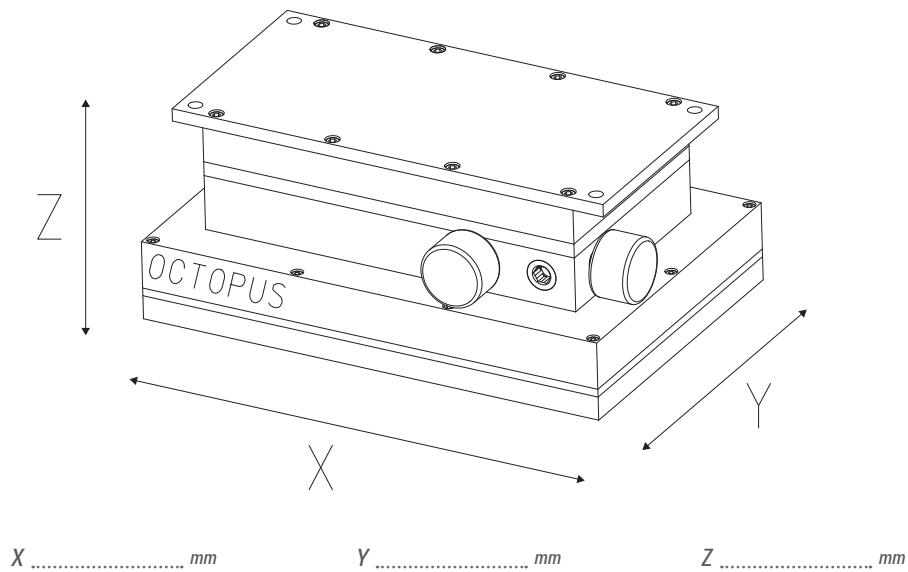



17) Mit welchem Apparat möchten Sie das Vakuum erzeugen?

- Elektrische Vakuumpumpe
- Pneumatischer Vakuumerzeuger

Wenn Sie sich für die Vakuumpumpe entscheiden, geben Sie bitte die verfügbaren elektrischen Eigenschaften an:

- Stromversorgung:
- Einphasig Volt 230 – 50Hz Anderes Volt Hz
 - Dreiphasig Volt 230/400 – 50Hz Anderes Volt Hz

Wenn Sie sich für den pneumatischen Vakuumerzeuger entscheiden, geben Sie die Eigenschaften des verfügbaren Verdichters an:

- Installierte Leistung kW
- Maximaler Druckluftdruck bar

18) Sonstige technische Daten:

- Max Greifzeit Sek
- Max Zykluszeit Sek

19) In welcher Höhe über dem Meeresspiegel ist das Octopus-System installiert?

- m

20) Welche anderen Komponenten sollten zusätzlich zum Produkt behandelt werden?

- Trennvorrichtungen Leere Paletten Behälter Anderes

Für Boxen, Container, Container, Container und dergleichen, bereitstellen:

- Zugehörige Zeichnungen Layout Griffanordnung Anderes

21) Grifftests auf Ihren Musterteilen

Wir sind in der Lage, Greif- und Handhabungsprüfungen an von Ihnen gelieferten Produktmustern durchzuführen und Ihnen Videos / Bilder über die durchgeführten Prüfungen zuzusenden.

22) Kontakt

- Möchten Sie zurückgerufen werden? Ja Nein
- Sind Sie an einem Besuch interessiert? Ja Nein Wenn ja, wann und um wie viel Uhr?

